

Weiragen sowie Inventionen dieses Dokuments sind Eigentum der Knott Autóflex Kft. und werden
 ohne eine schriftliche Genehmigung der Knott Autóflex Kft. weder total noch teilweise
 reproduziert werden dürfen. Die Nachahmung ist strafbar.

THE REPRODUCTION OR DISTRIBUTION OF THIS DOCUMENT, AS WELL AS THE COMMUNICATION OF ITS CONTENTS TO OTHERS
 WITHOUT THE WRITTEN PERMISSION OF THE KNOTT AUTÓFLEX KFT. IS PROHIBITED.

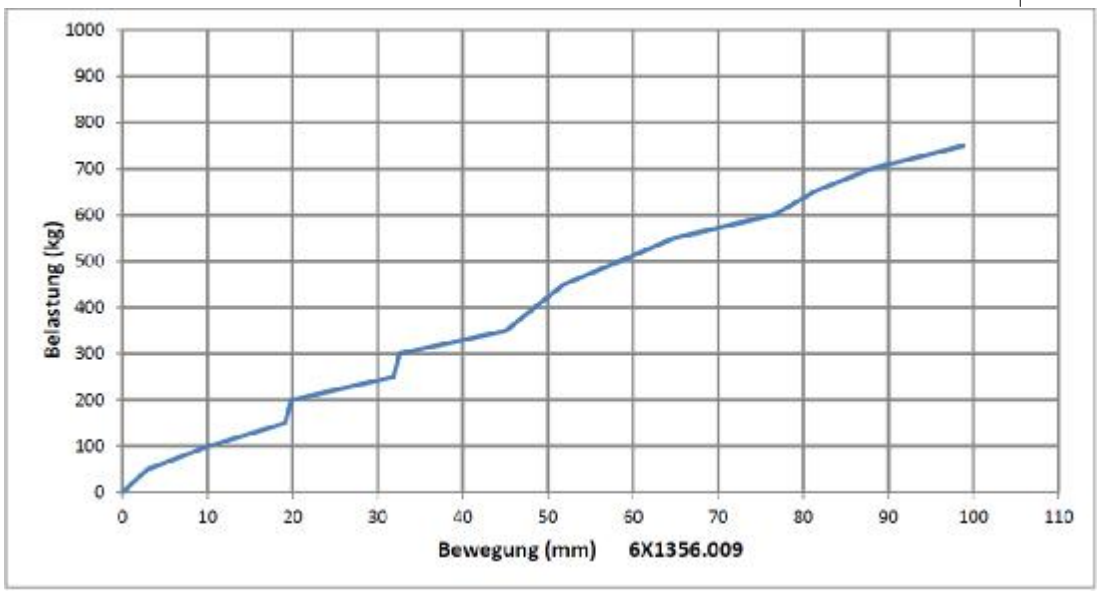
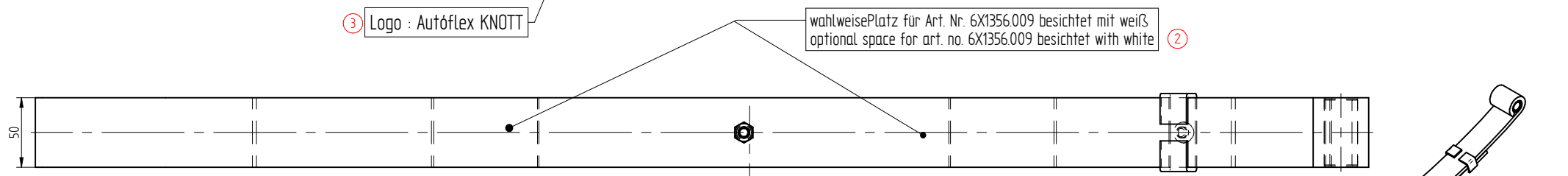
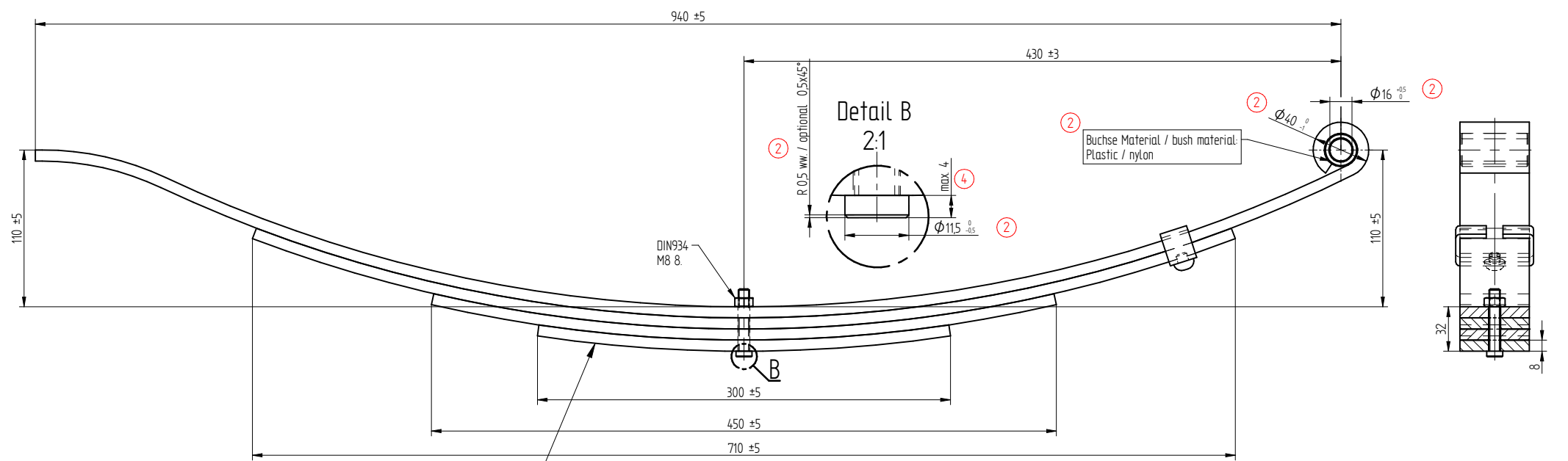

Max. Belastung: 450 kg / Blattfeder
900 kg / Achse

N1 Besichtet schwarz RAL9005
 black painted RAL9005

CAD-Software Solid-Edge		Wärmebehandlung heat treatment		Oberflächenbehandlung finish N1		Allgemeintoleranzen für Mass, Form und Lage ohne Toleranzangabe nach:		Tolerances unless otherwise specified, for form and position as per:		Alle Rechte, wie Vervielfältigung oder Weitergabe an Dritte, vorbehalten, auch fuer Schutzrechtserteilung nach DIN 34. WE RESERVE ALL RIGHTS LIKE REPRODUCTION OR DISCLOSURE TO A THIRD PARTY ALSO FOR GRANTING OF PATENTS ACCORDING DIN 34.	
Art.Nr.: 00000 = geringfügige Änderung ohne technische Bedeutung Part.Nr.: 00000 = minor modification without technical background		bearb. Flächen them. Schneiden Schweißkonstr. Schweißnaht-Quat.		ISO 2768 mK ISO 9013-342 ISO 13920 BF ISO 5817 0		machined surfaces thermal cut welded construction weldina quality		ISO 2768 mK ISO 9013-342 ISO 13920 BF ISO 5817 0		THESE DIMENSIONS ARE USED TO BE ESPECIALLY CHECKED	
Gewicht WEIGHT 8,034 kg 6X1356.009		Halbfertiges Produkt		Werkstoff MATERIAL 60SiMn HRC 39-45		Zeichn.-Nr. DRAWING No. 6X1356.009		Ratitel-Nr. ART No. 6X1356.009		Blatt SHEET Von OF 1 1 Blattformat SHEET SIZE A2	
ISO-Methode		Gezeichnet DRAWN Datum DATE 2012.12.03		Geprüft CHECKED 2013.04.11		Benennung/DESCRIPTION Blattfeder Laprugo 4 pcs. leaf		Maßstab SCALE 1:1		KNOTT AUTÓFLEX KFT.	
Index REF.		Art.Nr. MODIF. No.		Datum DATE		Name		4 23/169 19/243 00000 000000		2023.08.25 2019.09.18 2016.09.29 2013.12.05	
								Pammer Kristóf Tóth Dávid Vas Dénes Faragó János			